

Ergos 18 D/G

Diesel und Treibgas-Fahrersitz-Gabelstapler mit Freischhubgerüst von 3.000 bis 6.000 mm Hubhöhe, Seitenschieber, Servolenkung und mehrfach verstellbarer Lenksäule. Drehmomentwandler und Motoren nach Euro 3. Serienmäßig mit Beleuchtungsanlage, Fahrrichtungsschalter an der Lenksäule und gefedertem Komfortsitz.

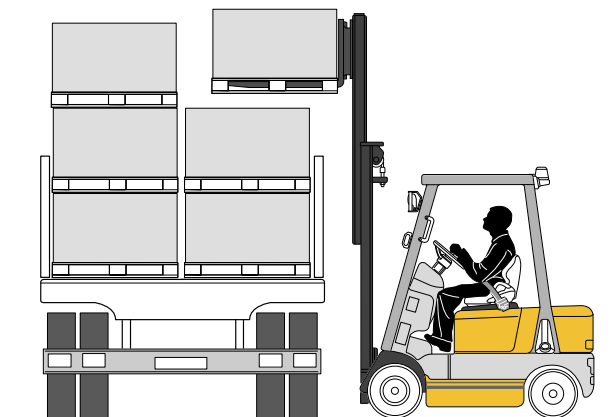

OMG S.p.A.
via dell'Artigianato, 12
46023 - GONZAGA (MN) Italy
Tel. + 39 0376 52.60.11
Fax. + 39 0376 58.80.08
www.omgindustry.com
info@omgindustry.com

Azienda certificata
ISO 9001:2000



		OMG S.p.A.					
Kennzeichen	1.1	Hersteller					
	1.2	Typzeichen des Hersteller					
	1.3	Antrieb : D (diesel) G (lpg)					
	1.4	Bedienung : S (Lenkrad) R (Sitz)					
	1.5	Tragfähigkeit / Last	Q (t)	1,8			
	1.6	Lastschwerpunktstand	c (mm)	500			
	1.8	Lastabstand	X (mm)	425			
	1.9	Radstand	Y (mm)	1.370			
	2.1	Eigengewicht	Kg	3.050	2.970		
Gewichte	2.2	Achslast (mit Last)	vorn / hinten	Kg	4.300 / 550		
	2.3	Achslast (ohne Last)	vorn / hinten	Kg	1.280 / 1.770		
Räder, Fahrwerk	3.1	Bereifung : se (superelastik) cu (cushion) pn (luft)		se / pn			
	3.2	Reifengröße vorn		mm	6,50 - 10 - 10		
	3.3	Reifengröße hinten		mm	5,00 - 8,8		
	3.5	Räder : Anzahl vorn / hinten (x = angetrieben)		2 / 2			
	3.6	Spurweite, vorn		b 10 (mm)	885		
	3.7	Spurweite, hinten		b 11 (mm)	900		
	Grundabmessungen	4.1	Neigung Hubgerüst vor / zurück		a / b	6 / 12	
4.2		Höhe Hubgerüst eingefahren		h1 (mm)	2.150		
4.3		Freihub		h5 (mm)	1.650		
4.4		Hub		h3 (mm)	3.300		
4.5		Höhe Hubgerüst ausgefahren		h4 (mm)	4.520		
4.7		Höhe über Schutzdach (Kabine)		h6 (mm)	2.070		
4.8		Sitzhöhe		h7 (mm)	1.110		
4.12		Kupplungshöhe		h10 (mm)	220		
4.19		Gesamtlänge		l1 (mm)	3.480		
4.20		Länge einschl. Gabelrücken		l2 (mm)	2.280		
4.21		Gesamtbreite		b1 / b2 (mm)	1.065		
4.22		Gabelzinkenmaße		s / e / l	35 / 100 / 1.200		
4.23		Gabelträger Klasse / Typ A, B		IIA			
4.24		Gabelträgerbreite		b3 (mm)	1.024		
4.31		Bodenfreiheit unter Hubgerüst		mit Last	m1 (mm)	127	
4.32		Bodenfreiheit Mitte Radstand		mit Last	m2 (mm)	176	
4.33		Arbeitsgangbreite bei Palette 1000 x 1200 quer		Ast3 (mm)			
4.34	Arbeitsgangbreite bei Palette 800 x 1200 längs		Ast3 (mm)				
4.35	Wenderadius		Wa (mm)				
4.36	Kleinster Drehpunktstand		b13 (mm)				
Leistungsdaten	5.1	Fahrgeschwindigkeit		mit / ohne Last	Km / h	16 / 17	
	5.2	Hubgeschwindigkeit		mit / ohne Last	m / s	0.51 / 0.54	
	5.3	Senkgeschwindigkeit		mit / ohne Last	m / s	0.47 / 0.44	
	5.5	Zugkraft (2 Km/h)		mit / ohne Last	N	14.500 / 14.300	9.600 / 9.500
	5.7	Steigfähigkeit (2 Km/h)		mit / ohne Last	%	25	
	5.9	Beschleunigungszeit (10 m)		s			
5.10	Betriebsbremse M (Mecanish) I (Hydraulisch)				M - I		
V.-Motor	7.1	Motorhersteller / Typ		YANMAR 4TNE92		NISSAN K-21	
	7.2	Motorleistung		KW	33.4	32	
	7.3	Nenn Drehzahl		rpm	2.725	3.200	
	7.4	Zylinderzahl / Hubraum		cm ³	4 / 2.659	4 / 2.065	
	7.5	Kraftstoffverbrauch nach VDI-Zyklus		l / h	2.5	2.4	
Sonstiges	8.1	Art der Fahrsteuerung		powershift 1/1			
	8.2	Arbeitsdruck für Anbaugeräte		bar	175		
	8.3	Ölmenge für Anbaugeräte		l / min			
	8.4	Schalldruckpegel nach Fahrerohr		dB (A)	90		
	8.5	Anhängerkupplung, Art / Typ DIN					
Technische Daten nach VDI 2198				DS.090DE.REV.02			
Vorbehaltlich produktionsbedingter und / oder technischer Änderungen.							

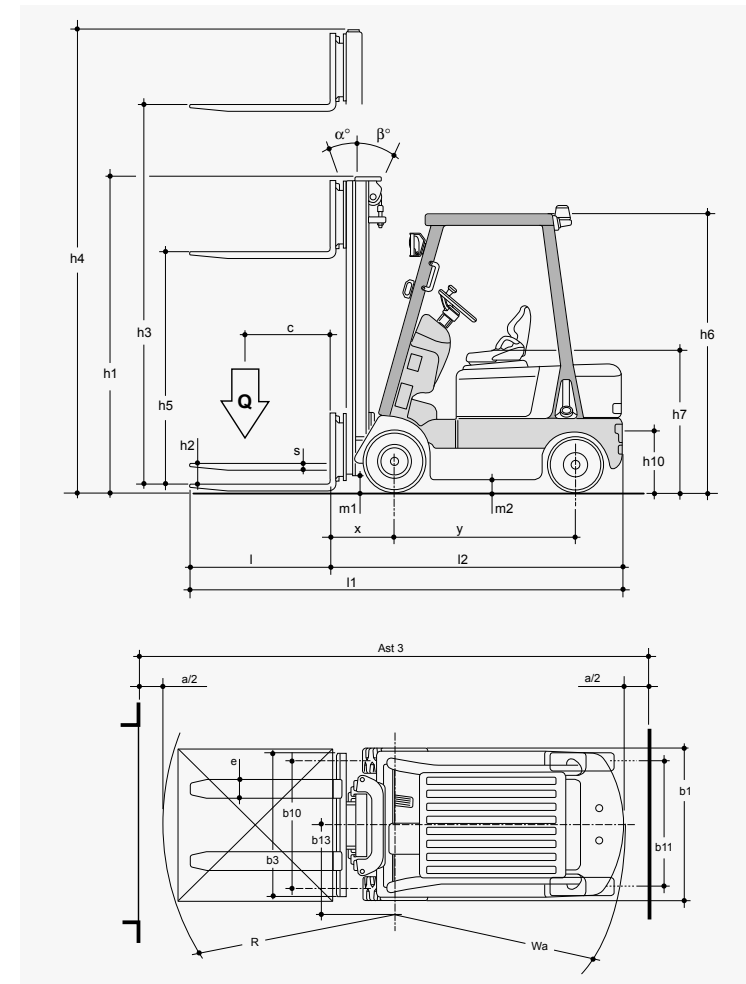

h3	h1	h4	h2	h5	(Q) t c =500 mm	(Q) t c=600 mm	
3.000	mm	2.000	4.220	/	1.490	1.8	1.5
3.300	mm	2.150	4.520	/	1.650	1.8	1.5
3.500	mm	2.250	4.720	/	1.750	1.7	1.4
4.000	mm	2.550	5.220	/	2.000	1.6	1.35
4.500	mm	2.100	5.720	/	1.490	1.45	1.2
4.800	mm	2.150	6.020	/	1.600	1.4	1.15
5.000	mm	2.250	6.220	/	1.650	1.3	1.05
6.000	mm	2.650	7.220	/	2.000	1.0	0.9