



YANMAR

MINI-PELLE

Vi025-4

2740/2970 kg



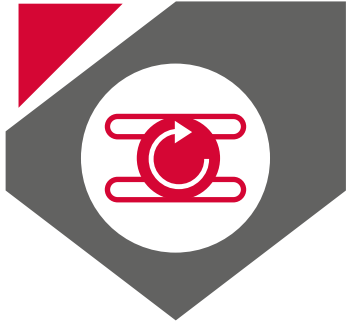

> COMPACITÉ

ViO25-4

La ViO25-4 est une véritable machine sans déport ("Zero Tail Swing") : ni le contrepoids, ni les parties avant de la tourelle ne dépassent de la largeur des chenilles.



Principes de construction

- > Aucun déport arrière.
- > Rayon de rotation avant avec flèche déportée : 1625 mm.
- > Rayon de rotation arrière : 725 mm.
- > Largeur hors tout de la machine réduite à 1450 mm.

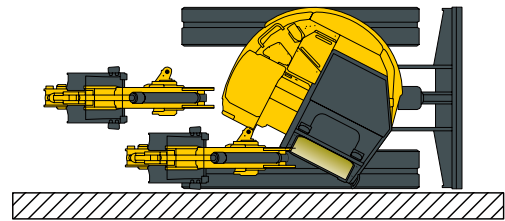

Avantages pour l'utilisateur

- > Possibilité de travailler dans des espaces très étroits, où une machine conventionnelle ne peut évoluer.
- > Possibilité de travailler au plus près d'un mur.
- > Pas d'angle mort dans la partie postérieure : visibilité optimale autour de la machine.
- > Sécurité et productivité pour l'opérateur.
- > Transport facilité grâce à une largeur réduite.
- > Travail particulièrement adapté aux zones urbaines : pas d'obligation de bloquer les 2 voies de circulation.

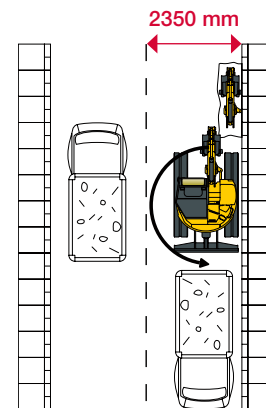

Excellente répartition des masses

L'utilisation d'un large contrepoids, de chenilles asymétriques (système VICTAS®) et d'un équipement allégé permet :

- > Une stabilité identique, voire supérieure à celle de machines conventionnelles de même poids.
- > Une capacité de levage améliorée.

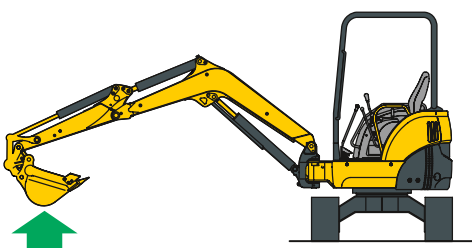

Chenilles asymétriques : système breveté Yanmar VICTAS®

- > Accroissement de la voie de la machine sans augmenter sa largeur.
- > Meilleure capacité de levage et meilleure stabilité latérale.
- > Déplacements silencieux et sans vibration.
- > Dégradation des chenilles diminuée.



> PERFORMANCES DE TRAVAIL

Vi025-4



En s'appuyant sur une expérience et une expertise exceptionnelles, la technologie YANMAR assure d'excellentes performances tout en respectant l'environnement.

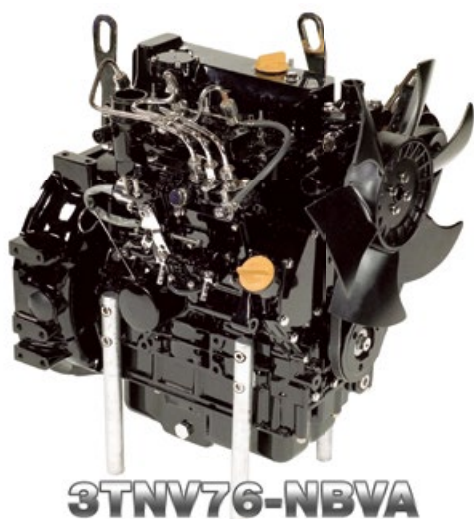

3TNV76-NBVA

Productivité accrue de l'opérateur

- > Pédales séparées pour circuit auxiliaire et orientation de flèche + translation avant et arrière possible avec les pieds : possibilité de combiner les mouvements de travail et la translation.
- > Commande du circuit hydraulique auxiliaire par pédale pour accessoires nécessitant un simple effet (ex : BRH, tarière...).
- > 2^{ème} vitesse.
- > Pour des accessoires nécessitant un double effet, commande possible à partir du joystick droit permettant une grande précision de travail (ex : godet de curage pivotant).



Commande du circuit hydraulique auxiliaire par pédale 2^{ème} vitesse

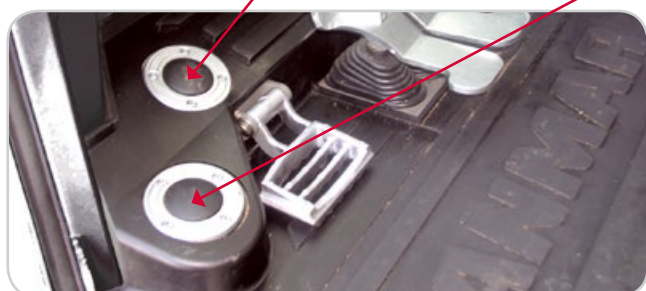

Nouvelle génération de moteur Yanmar "TNV" (Totally New Value)

Amélioration et modernisation de la série TNE, déjà connue pour son profil "propre et silencieux" :

- > Réduction des émissions pour un moteur encore plus propre.
- > Réduction du bruit pour un moteur encore plus silencieux.
- > Amélioration du démarrage (chauffage plus rapide).

Le moteur 3TNV76-NBVA respecte les normes d'émission Stage II de la Commission Européenne (CE) et Tier 4 de l'Agence de Protection Environnementale américaine (EPA).

Circuit hydraulique à centre fermé Load-Sensing. Pompe hydraulique à débit variable

- > Mouvements de travail très précis.
- > Simultanéité de toutes les fonctions.
- > Sécurité et productivité, notamment pour tous les travaux de précision : talutage, nivellement.
- > Prolongation du troisième circuit.
- > Vanne d'arrêt du vérin de godet.
- > Extension du 3^{ème} circuit avec 2 vannes supplémentaires pour l'utilisation de bennes preneuses et autres accessoires.





> CONFORT ET SÉCURITÉ

Vi025-4

Confort et commodité absolus. De nombreux équipements faciles à utiliser parmi lesquels un siège confortable muni d'une ceinture à enrouleur, des leviers de contrôle précis et simples, un repose-pieds...

Poste de conduite ergonomique et sûr

- > Instruments de commande bien disposés : joysticks, repose-bras, leviers de translation.
- > Siège confort avec appui-tête, suspendu et multi-réglable (recul, inclinaison du dossier, poids).
- > Canopy et cabine répondent aux normes de sécurité les plus contraignantes : ROPS (protection contre le retournement), FOPS 1 (protection contre les chutes d'objets) et TOPS (protection contre le basculement latéral).
- > Grand levier de sécurité sur accès au poste de pilotage : condamne les mouvements de travail et la translation (en position relevée).
- > Coupe batterie de série.
- > Circuit auxiliaire (PTO) à simple ou double effet pour ajout d'équipements (godets orientables...).



> Grand levier de sécurité.

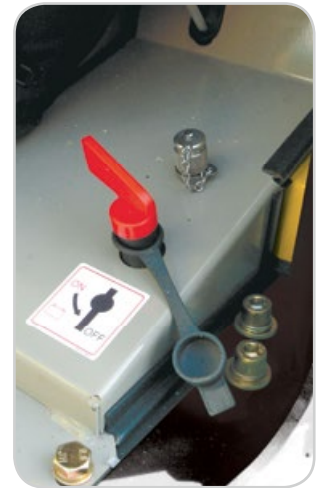

> Coupe batterie.



Version cabine

- > Pare-brise frontal monté en deux parties, totalement escamotable au plafond. Vitre latérale coulissante.
- > Amélioration de la largeur d'accès (en haut et en bas) pour faciliter les montées et les descentes de l'opérateur dans le poste de conduite.
- > Chauffage, dégivrage, ventilation, éclairage intérieur, lave-glace.



> Phare de travail intégré dans la flèche.

Autres équipements : espace de rangement, points d'ancrage, pédales de translation, marteau d'évacuation, larges poignées d'accès...

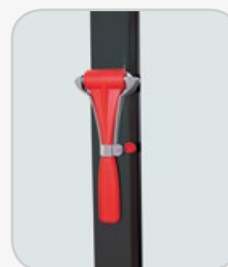
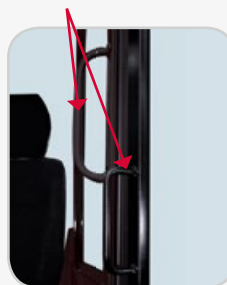

> FIABILITÉ ET ACCESSIBILITÉ

ViO25-4



Entretien simplifié de la machine avec un accès rapide et facile aux organes principaux.



> Protection du vérin de flèche.



> Le vérin de lame est protégé par une plaque d'acier.

Accès facilité aux points d'entretien

- > Large capot arrière permettant d'accéder aux organes moteur et aux pompes hydrauliques.
- > Points de contrôle journalier concentrés sous le capot latéral (huile, eau, carburant).
- > Accès immédiat aux prises de pression de tous les circuits hydrauliques à partir du poste de conduite.



Protection renforcée

- > Passage soigné des tubes et des flexibles hydrauliques dans et sur le dessus de la flèche.
- > Flexibles protégés par des gaines anti-abrasion.





CARACTÉRISTIQUES TECHNIQUES

Vi025-4

Moteur

Yanmar Diesel 3 cylindres	3TNV76-NBVA
Puissance.....	15,2 kw / 20,7 CV / 2500 tr/min
Cylindrée	1115 cm ³
Couple maximum	68,6 N.m. / 1800 tr/min

Système hydraulique Load-Sensing

Capacité du circuit.....	39 l
Capacité du réservoir hydraulique.....	26 l
Pression maximum.....	210 bars
Pompe hydraulique à débit variable	75 l/min
Translation rectiligne	
Retour direct au réservoir.....	
Accumulateur	

Performances

Vitesse de translation*	2,6 / 3,8 km/h
Vitesse de rotation.....	9,9 tr/min
Force de cavage (balancier/godet).....	1500 / 2500 kgf
Angle d'orientation (G/D)	47° / 75°
Pression au sol*	0,31 / 0,30 kg/cm ²
Pente maximum	30°
Largeur des chenilles.....	260 mm
Garde au sol.....	320 mm
Lame (largeur x hauteur)	1450 x 280 mm

* Cabine/Canopy

Divers

Réservoir à carburant	28,5 l
Circuit de refroidissement	2,9 l
Dimensions hors tout (L x l x h).....	4100 x 1450 x 2530 mm
Pression acoustique LwA (2000/14/CE & 2005/88/CE)	93 / 93 dBA*

* Cabine/Canopy

<h2>Équipements optionnels</h2>	> Peinture spéciale	> Raccords rapides sur prolongation 3ème circuit
	> Clapets de sécurité pour lavage	> Attache rapide mécanique
> Anti-démarrage (à clé / à clavier)	> Godets rétro, de curage, pivotant	> Marteau hydraulique
> Huile bio	> Bras long (+250 mm)	
> Radio		
> 2 phares supplémentaires sur la cabine		

PTO	Données théoriques à 2500 tr/min	
	Pression	Débit
	0 ~ 190 bars	51 ~ 20,5 l/min
	0 ~ 190 bars	51 ~ 20,5 l/min

> Le débit diminue quand la pression augmente.



CARACTÉRISTIQUES TECHNIQUES

ViO25-4



Poids opérationnel +-2% (Normes CE) :

- > 2740/2860 kg (chenilles caoutchouc / chenilles acier avec canopy)
- > 2850/2970 kg (chenilles caoutchouc / chenilles acier avec cabine)

Poids de transport +-2% (Normes CE) :

- > 2665/2755 kg (chenilles caoutchouc / chenilles acier avec canopy)
- > 2775/2895 kg (chenilles caoutchouc / chenilles acier avec cabine)

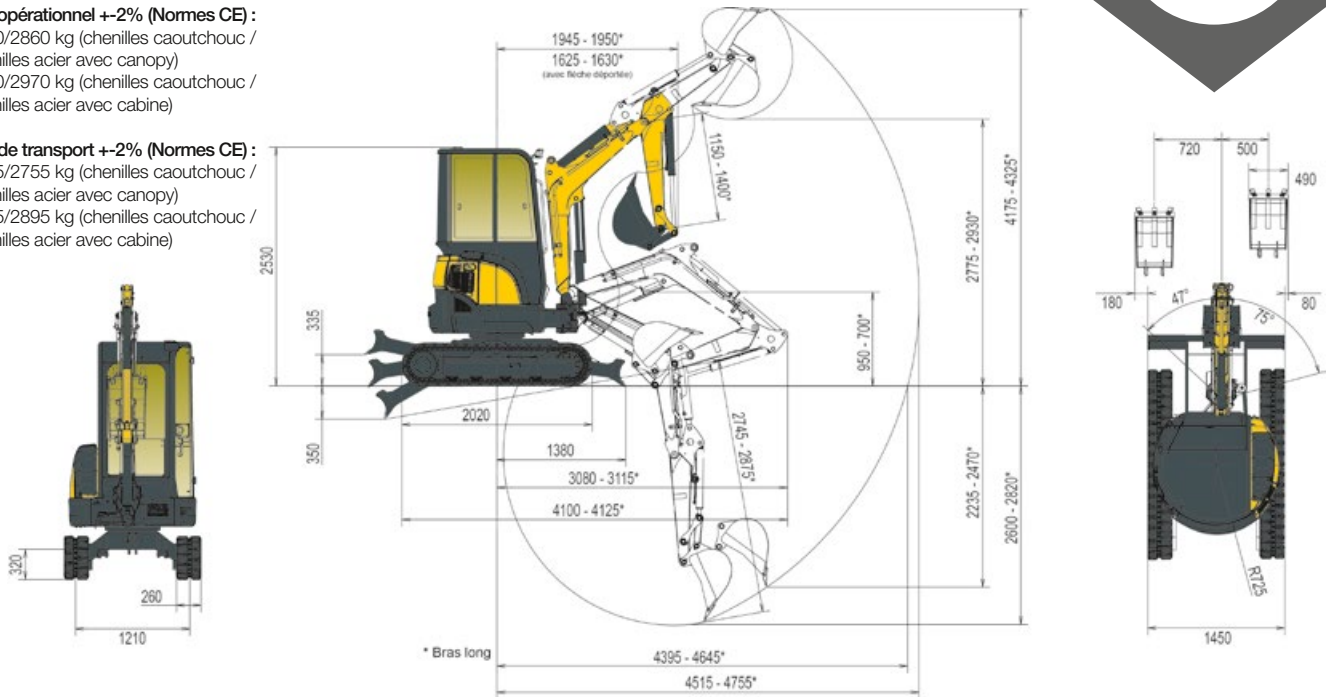

Sous réserve de modifications techniques. Dimensions données en mm avec godet standard Yanmar.

Lame baissée

A	Maxi		3,0 m		2,5 m		2,0 m		
B									
3,0	395	*520	-	-	-	-	-	-	
2,5	320	*510	*450	*450	-	-	-	-	
2,0	275	*490	*510	*510	-	-	-	-	
1,0	250	*510	385	*655	530	*820	730	*1160	C
0	250	*525	380	*725	490	*920	680	*1310	
-1,0	340	*525	370	*620	490	*840	700	*1135	
-1,5	*480	*480	-	-	*600	*600	*830	*830	

Machine avec cabine, chenilles caoutchouc, godet de 78 kg (400 mm).

- A : Porte à faux à partir de l'axe de rotation (m).
- B : Hauteur au point d'accrochage (m).
- C : Charge maximum admissible (kg).
- (- 4% pour machine équipée d'une canopy).

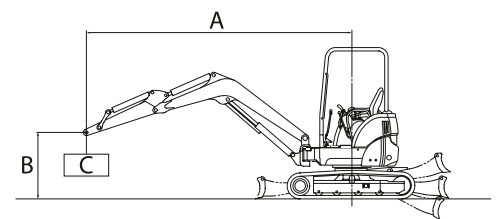

Lame levée

A	Maxi		3,0 m		2,5 m		2,0 m		
B									
3,0	395	*490	-	-	-	-	-	-	
2,5	320	395	*450	*450	-	-	-	-	
2,0	275	335	*510	*510	-	-	-	-	
1,0	250	305	385	470	530	635	730	910	C
0	250	310	380	455	490	605	680	845	
-1,0	340	395	370	450	490	605	700	890	
-1,5	*480	*480	-	-	*600	*600	*830	*830	



Charge de basculement, flèche longitudinale



Charge de basculement, flèche transversale

Les données de ce tableau représentent la capacité de levage selon la norme ISO 10567. Elles correspondent à 75% de la charge maximale statique avant basculement ou à 87% de la force hydraulique de levage. Les données notées avec * traduisent les limites hydrauliques de la force de levage.



YANMAR



Photos non contractuelles – Imprimé en France – Le constructeur se réserve le droit de modifier les informations de ce catalogue sans préavis. Pour tout complément d'information, veuillez vous adresser à votre distributeur agréé Yanmar Construction Equipment Europe.

Yanmar Construction Equipment Europe S.A.S.

25, rue de la Tambourine
52100 SAINT DIZIER – FRANCE
contact@yanmar.fr

www.yanmarconstruction.eu